

PREISE AUSSTATTUNGEN

807
April 2011



VORSTEUERABZUGSFÄHIG!

807



PEUGEOT

Peugeot 807

	Leistung kW/PS	NoVA		Listenpreise in Euro*		
		%	-Bonus +Malus	netto	inkl. NoVA und MWSt.	monatl. Leasing- entgelt**
807						
2.0 HDi 140 FAP	100/136	8%	0	29.984,57	38.860	410
2.0 HDi 160 FAP Tiptronic	120/163	10%	+1.140	32.189,39	43.630	447
807 EXCLUSIVE						
2.0 HDi 140 FAP	100/136	8%	0	31.782,41	41.190	460
2.0 HDi 160 FAP Tiptronic	120/163	10%	+1.140	33.878,79	45.860	508

OPTIONEN

Listenpreise in Euro exkl. MWSt. und NoVA***

	807	807 EXCLUSIVE
2 Einzelsitze in der 3. Reihe	652	652
Metallic-Lackierung	500	500
Leder-Paket: Ledersitze, vorne elektrisch verstell- und beheizbar mit Memory-Funktion für Fahrer	5 Plätze	682
	7 Plätze	955

STANDARD AUSSTATTUNG 807

SICHERHEITSAUSSTATTUNG

- Airbag: Fensterairbag (Kopf) von der 1. bis zur 3. Sitzreihe
- Airbag: Seiten-Thoraxairbags für Fahrer und Beifahrer
- Airbag: Smart Frontairbags für Fahrer und Beifahrer (beifahrerseitig wegschaltbar)
- Automatische Aktivierung der Warnblinkanlage bei Notbremsung
- Elektronisches Stabilitätsprogramm (ESP) mit Antriebsschlupfregelung (ASR)
- ISOFIX-Kindersitzbefestigungssystem an den äußeren Sitzen in der 2. Reihe
- Nebelscheinwerfer, Nebelschlussleuchte
- Notbremsassistent
- Vollwertiges Ersatzrad

INNENAUSSTATTUNG

- 12-Volt-Anschluss in der 3. Reihe
- Abgedunkelte Scheiben in der 2. und 3. Reihe
- Armlehne an Fahrer- und Beifahrersitz
- Außentemperaturanzeige
- Beifahrersitz um 180° drehbar
- Navigationssystem „WIP Nav“ mit 7" Farbbildschirm (16:9) und Kartenmaterial für Europa
- CD-Radio mp3-fähig mit Fernbedienung am Lenkrad und 8 Lautsprechern
- Bluetooth®- Freisprecheinrichtung
- Elektrische Fensterheber vorne und in den Schiebetüren mit Einklemmschutz
- Elektrochromer Innenrückspiegel
- Gepäckraumabdeckung (nur bei 5 Plätzen)
- Innenspiegel für den hinteren Sitzbereich (in die Dachkonsole einklappbar)

- Klimaautomatik, 4-Zonen-regelbar mit Belüftungsdüsen in der 2. und 3. Reihe
- Kühlfach in der Mittelkonsole mit integrierten Dosenhaltern
- Ladeunter dem Beifahrersitz
- Lederlenkrad und -schaltknäuf, höhen- und tiefenverstellbar
- Licht- und Regensensor
- Make-Up-Spiegel bei Fahrer und Beifahrer beleuchtet
- Sonnenschutzrollos in der 2. und 3. Reihe
- Tempomat mit Geschwindigkeitsbegrenzer
- Wärme abweisende Windschutzscheibe

AUSSENAUSSTATTUNG

- Außenspiegel elektrisch verstell-, beheiz- und anklappbar
- Außenspiegel in Wagenfarbe mit integrierten Seitenblinkern
- Dachträger, längsverstellbar
- Einparkhilfe hinten
- Leichtmetallfelgen 16 Zoll mit Reifendruck-Kontrollsystem
- Seitenfenster in der 3. Reihe ausstellbar
- Schiebetüren, elektrisch
- Stoßfänger vorne und hinten in Wagenfarbe
- Türöffner in Aluminiumfarbe lackiert

SITZE UND POLSTER

- 5 Sitzplätze
- QUICKFIX®-Schienensystem (2. und 3. Reihe)
- 3 Einzelsitze für die variable Gestaltung des Innenraumes in der 2. und 3. Sitzreihe, einzeln längsverstellbar, sowie umklapp- und ausbaubar
- Höhenverstellbarer Fahrersitz
- Sitzheizung vorne
- Sitzpolsterung aus Velours

	Schnee Weiss	Rhodos Blau	Guaranja Braun	Perl Gold	Aluminium Grau	Manitoba Grau	Aster Grau	Stahl Grau	Moondust Grau
Velours	•	•	•	•	•	•	•	•	•
Grau	•	•	•	•	•	•	•	•	•

ZUSATZAUSSTATTUNG 807 EXCLUSIVE

- Einparkhilfe vorne
- Fahrer- und Beifahrersitz elektrisch einstellbar, Memory-Funktion für Fahrersitz
- Innenausstattung Alcantara Hellgrau
- Xenon-Scheinwerfer mit Reinigungsanlage
- Automatische Leuchtweitenregulierung

	Schnee Weiss	Rhodos Blau	Guaranja Braun	Manitoba Grau	Aster Grau	Stahl Grau	Moondust Grau
Alcantara	•	•	•	•	•	•	•
Leder	•	•	•	•	•	•	•
Leder	•	•	•	•	•	•	•

* Die Listenpreise berücksichtigen die Bonus/Malus-Regelungen nach § 6a NoVAG i.d.F. des BGBl I Nr. 46/2008 - nähere Informationen unter <http://www.peugeot.at/allgemeine-fragen>

** Unverbindliches Angebot der Banque PSA Finance inkl. MwSt. und NoVA: Leasingrate 36 Monate, 30% Eigenleistung, 15.000 km/Jahr, Restwert garantiert, RGB und Bearbeitungsgebühr nicht inkludiert

*** Die Bruttopreise sind abhängig vom jeweiligen NoVA-Satz des gewünschten Modells

ACHTUNG! Neue Bonus-/Malus-Bestimmungen seit März 2011! Anmerkung: aufgrund gesetzlicher Änderungen gem. §6 Abs. 6 NoVAG erhöhen sich NOVA und Bonus-/Malus um 20 %. Im Gegenzug fällt die anteilige MWSt in gleicher Höhe weg. Brutto- und Nettopreise bleiben unverändert, lediglich die Berechnung der Steuern und Abgaben ändert sich.

	2.0 HDi 140 FAP	2.0 HDi 160 FAP
TECHNISCHE DATEN		
	Euro 5	Euro 5
Hubraum (cm ³)	1997	1997
Anzahl Zylinder	4	4
Maximale Leistung (kW) (PS) bei U/Min.	100 136 4000	120 163 4000
Maximales Drehmoment (Nm) bei U/Min.	320 2000	340 2000
FAP-Partikelfilter	•	•
6-Gang-Schaltgetriebe	•	-
6-Gang-Automatikgetriebe	-	•
Wendekreisdurchmesser (m)	11,2	11,2
Reifendimension	215/60 R16	215/60 R16
GEWICHTE (kg)		
Eigengewicht*	1763	1924
Höchstzulässiges Gesamtgewicht*	2530	2590
Anhängelast, ungebremster Anhänger	750	750
Anhängelast, gebremster Anhänger	1850	1790
Stützlast	76	76
Kofferraumvolumen (dm ³) hinter 1. / 2. Reihe / hinter 3. Reihe mit / ohne Gepäckabdeckung	2948 / 1498 / 480 / 324	2948 / 1498 / 480 / 324
FAHRLEISTUNGEN		
Höchstgeschwindigkeit (km/h)**	194	196
Beschleunigung von 0 bis 100 km/h (Sek.)	10,5	10,9
VERBRAUCH		
Treibstoffverbrauch Gesamt** (l/100 km)	5,9	7,2
CO ₂ -Emission** (g/km)	155	189
NO _x -Emission** (g/km)	0,148	0,260
Treibstofftank (l)	80	80

ABMESSUNGEN IN MM

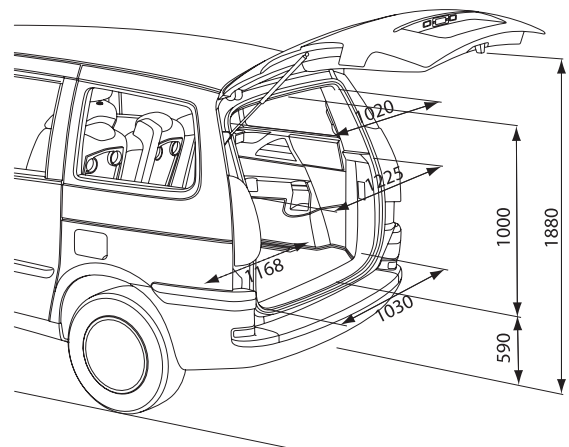
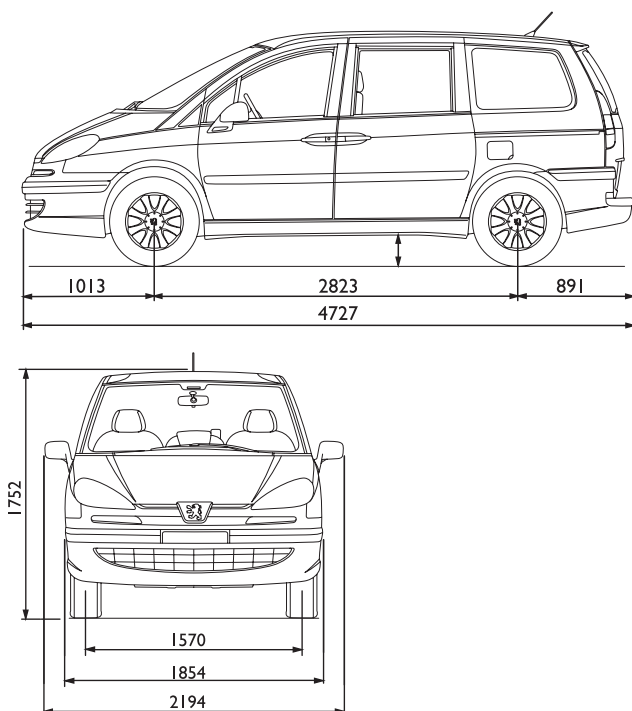

GARANTIE 2 Jahre Neuwagengarantie, 12 Jahre gegen Durchrosten, 3 Jahre Lackgarantie

**PEUGEOT
OPTIWAY**

3 Service-Pakete* zum Fixpreis für die gesamte Vertragsdauer:

Optiway GarantiePlus: Garantieverlängerung und Peugeot Assistance

Optiway GarantiePlus Wartung: zusätzlich Wartungen lt. Wartungsheft, technische Begutachtung gem. §57a KFG

Optiway Service: zusätzlich Verschleißteile u. Mobilitätsoptionen

PEUGEOT OPTIWAY: PREISBEISPIELE FÜR ALLE 807

Die PEUGEOT OPTIWAY-Serviceverträge garantieren Ihnen umfassende Mobilität zum Aktionspreis!

Vertragsdauer:	36 Monate / 40.000 km	48 Monate / 50.000 km	60 Monate / 60.000 km
	Monatliche Zahlung	Monatliche Zahlung	Monatliche Zahlung
Optiway GarantiePlus	12,55	18,47	26,08
Optiway GarantiePlus + Wartung	24,76	25,28	32,61
Optiway Service	49,52	52,34	53,10

Alle Tarife inkl. MwSt.

* Welche Variante zu Ihren Bedürfnissen und Ihrem neuen Peugeot passt sowie die Konditionen der Pakete, besprechen

Sie am besten mit Ihrem Peugeot Händlerpartner. Oder erkundigen Sie sich im Internet unter www.peugeot.at.

Unverbindlich empfohlene, nicht kartellierte Richtpreise.

Der Importeur behält sich vor, Ausstattungs- und Preisänderungen durchzuführen.

Druck- und Satzfehler vorbehalten.